

表面17.5mm范围内为小球点, B级雾面

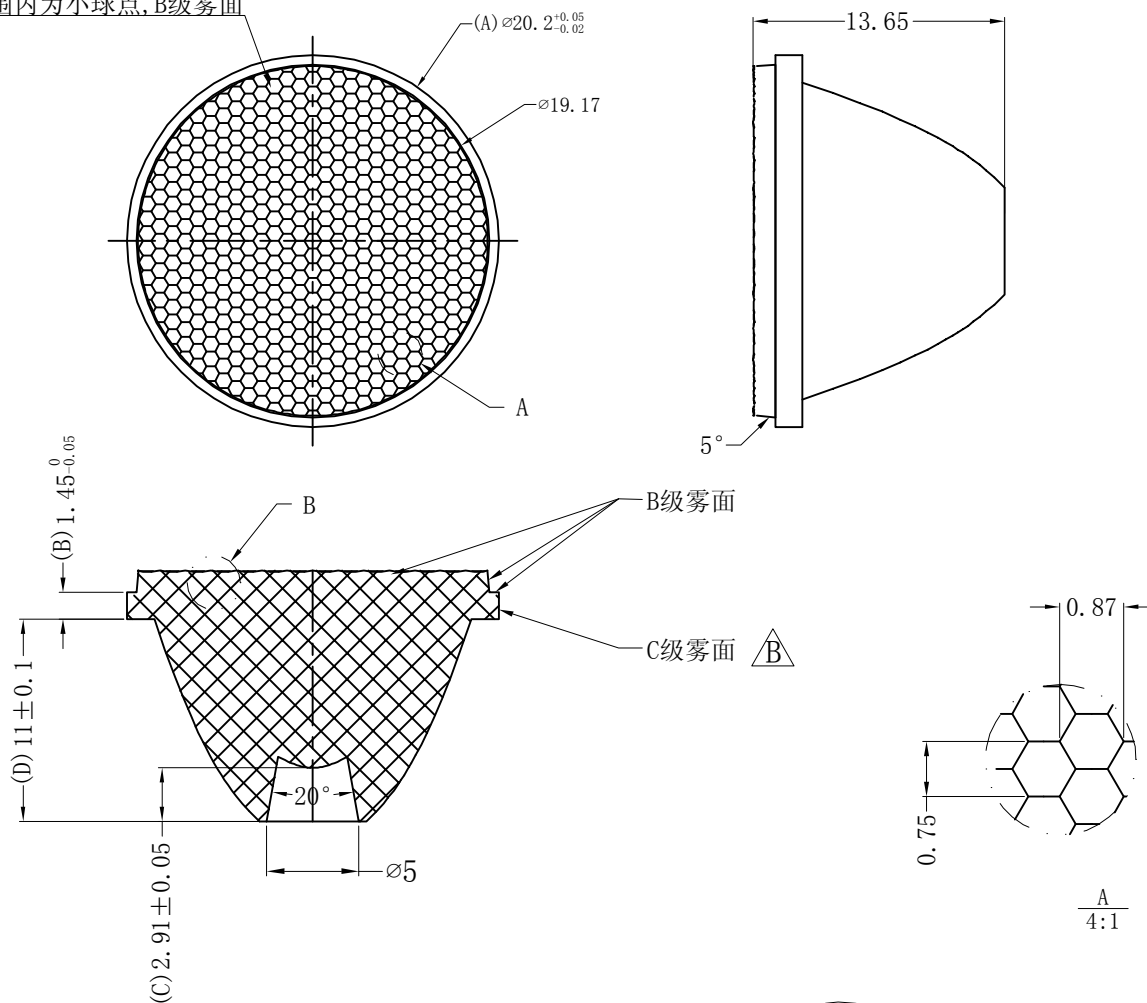

光源型号及模穴号 (01-08)

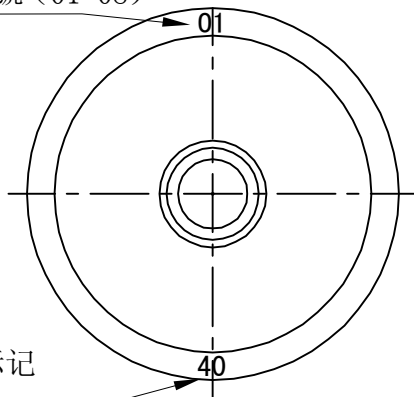

产品识别标记 (全角40)

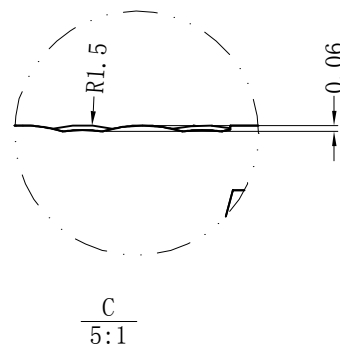

技术要求:

- 一. 产品未注尺寸公差按默认公差;
- 二. 产品图中带标记尺寸为重要尺寸, 品管须重点管控;
- 三. 产品无明显缩水、划伤、黑点、表面光洁度: $\frac{0.01}{\sqrt{R}}$

TOLERANCE ARE

>100	± 0.3
60~100	± 0.25
30~60	± 0.2
10~30	± 0.15
< 10	± 0.1

标记

更改产品与模穴号

马旭平 2011.03.28

设计
审核

变更内容
马旭平 11.01.19 绘图员
批准

签名 年.月.日
单位 附件 版本 比例
mm 共1页 B/0 1:1

透 镜

LHH2025Q-0S02 (01B)

材料: PMMA (透明)

视角法

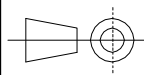

广东宏磊达光电科技有限公司